

# メリタ フレンチプレス

## お取り扱い上の注意

<b>⊘ 禁止</b>	<ul style="list-style-type: none"><li>• 壊れたり、キズ、ヒビ、カケのある製品は使用しないでください。</li><li>• ガラス部分を金属スプーン等で叩いたり、こすったり、強くかき混ぜたりしないでください。ガラスに傷がつき、破損の原因となります。</li><li>• 落としたり衝撃を与えないでください。</li><li>• 強引に力をかけて使用しないでください。</li><li>• お子様には使用させないでください。お子様の手の届かないところに保管ください。</li><li>• 直火、電子レンジ、オープン等には使用しないでください。</li><li>• フレンチプレスとしての用途以外にはご使用にならないでください。</li></ul>
<b>⚠ 注意</b>	<ul style="list-style-type: none"><li>• 熱湯は危険です。やけどの恐れがあります。</li><li>• ガラスが破損した場合、鋭利なカケラまたは破片となって飛散することがあります。</li><li>• 破片を取り除くときは細心のご注意をはってください。</li></ul>
<b>❗ 必ず行う</b>	<ul style="list-style-type: none"><li>• ガラスは割れるものです。洗浄やご使用時はていねいにお取り扱い下さい。</li><li>• ご使用、フタの開閉は、テーブル等の安定した上で行ってください。</li><li>• 熱湯があふれ出ることを防ぐために、フィルターの上げ下げは、無理な力をかけずまっすぐ、ゆっくり行ってください。</li><li>• 使用時、ガラス部は熱くなりやけどの恐れがありますので必ずハンドルをお持ちください。</li></ul>

## 各部の名称 (フレンチプレスシリーズ共通)

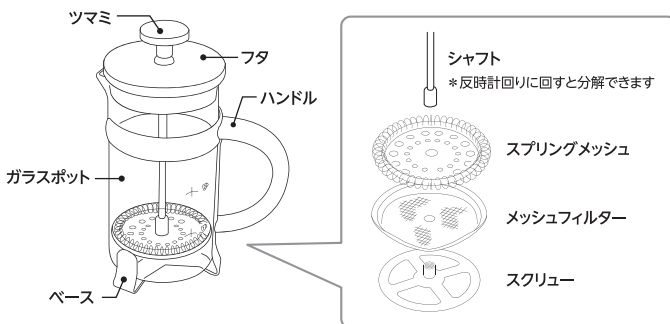

## 使用方法

初めてご使用になる際は製品をきれいに洗浄ください。

- 挽いたコーヒー豆をガラスポットに入れます。
  - \* コーヒー豆の量はティースプーン2杯(約8g)でコーヒー約1杯分です(目安)。
  - \* 粗挽きコーヒーをご使用ください。フィルターが詰まる可能性があります。
- お湯をお好みの杯数分ゆっくり注いでください。
  - \* フィルターは上に上げた状態でフタをかぶせてください。
  - \* 先にコーヒーを入れたのち、お湯を注いでください。
- お好みの時間が経ちましたらフィルターをゆっくりと押し下げてください(目安4分)。
- カップに注いでください。

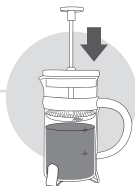

## 洗浄方法

- ・反時計回りに回し、スクリューやフィルター類を外して中性洗剤等で洗ってください。取り付けるときは、図の順番に取り付けてください。ベースの上下の向きにご注意ください。スクリューは小さいですので、紛失しないようご注意ください。
- ・フィルターメッシュ部は強い力で引っ張ったりしないでください。破損の原因となります。
- ・洗浄時は、やわらかいスポンジに中性洗剤を含ませて洗浄してください。
- ・アルミ箔を蒸着したスポンジや研磨剤のついたスポンジ、研磨剤付きナイロンたわし、スチールたわし、クレンザー(研磨剤)等はガラスに傷をつけ破損の原因となりますので、ご使用にならないでください。
- ・汚れがひどいときは、台所用漂白剤を薄めてご使用ください。

### 【品質表示】

品名：耐熱ガラス器具  
使用区分：熱湯用  
耐熱温度差：120℃

### 【取扱上の注意】

- ・火にかけないでください。
- ・直火、電子レンジ、オーブン等で加熱、空だきをしないでください。
- ・洗浄の際は研磨剤入りたわし、金属たわしやクレンザー等を使用しないでください。
- ・使用区分以外には使用しないでください。

製品には万全を期しておりますがお気づきの点がございましたら下記までご連絡ください。



メリタジャパン株式会社

〒136-0071 東京都江東区亀戸2-26-10