

メリタ電動コーヒーミル

パーフェクトタッチⅡ CG-5B
(家庭用)

取扱説明書

保証書



このたびは、メリタ電動コーヒーミル「パーフェクトタッチⅡ」をお買い上げいただき誠にありがとうございました。保証書はこの取扱説明書についておりますので、販売店の記入をお受けください。この「取扱説明書」と「保証書」をよくお読みのうえ、正しくお使いください。お読みになった後は「保証書」とともに大切に保管してください。



メリタジャパン株式会社

本社 〒136-0071 東京都江東区亀戸2-26-10



0570-550267



*一般電話・公衆電話からは市内通話料金でご利用いただけます。
*通話料はお客様負担となります。











<https://www.melitta.co.jp>





®Registered trademark of a company of the Melitta Group

ご使用の前によくお読みのうえ、正しくお使いください。誤った取り扱いをしたときに想定される内容を「警告」と「注意」に区分してあります。

絵表示の内容

	△記号は「危険・警告・注意」を示します。この表示を無視して誤った取り扱いをすると、人が傷害を負う可能性が想定される内容および物的損害のみの発生が想定される内容を示しています。
	○記号は、してはいけない「禁止」を示します。図中や近くに具体的な内容(左図は分解禁止)を示します。
	●記号は、必ずしていただく「強制」を示します。図中や近くに具体的な内容(左図は差し込みプラグをコンセントから抜く)を示します。

 警告 人が死亡または重傷を負う可能性が想定される内容	
 改造しないでください。感電・火災・けがの原因になります。	 コンセントは定格15A以上のものを単独で使用してください。他の器具と併用したり延長コードを利用すると、異常発熱して発火することがあります。
 修理技術者以外は分解したり、修理をしないでください。故障や異常が会った場合は弊社お客様相談室へご連絡ください。	 濡れた手で差し込みプラグを抜き差ししないでください。感電やけがをすることがあります。
 交流100V以外では使用しないでください。感電・火災・けがの原因になります。	 電源コードを傷つけないでください。無理に曲げたり、引っ張ったり、重い物を載せたりしないでください。電源コードが破損し、感電・火災・けがの原因になります。
 電源コードや差し込みプラグが傷んだり、コンセントの差し込みが緩いときは使用しないでください。感電・ショート・発火の原因になります。	 器具用プラグにピンやごみを付着させないでください。感電・ショート・発火の原因になります。
 器具用プラグをなめないでください。乳幼児が誤ってなめないよう注意してください。感電やけがの原因になります。	

 注意 人が損害を負う可能性および物的損害のみの発生が想定される内容	
 差し込みプラグを抜くときは、電源コードを持たずに必ず先端の差し込みプラグを持って引き抜いてください。感電やショートしたり発火することがあります。	 使用時以外は差し込みプラグをコンセントから抜いてください。感電・火災の原因になります。
 差し込みプラグはコンセントの奥までしっかり差し込んでください。感電・ショート・発煙・発火の恐れがあります。	



スイッチボタンに 注意

差し込みプラグを抜き差しする際は、本体のスイッチボタンに触れないでください。差し込みプラグの先端がスパークして、コンセント等を傷める場合があります。

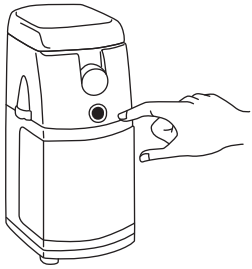

本体の水洗いは しない

本体を水洗いすることは、絶縁を悪くして感電や故障の原因となりますのでおやめください。

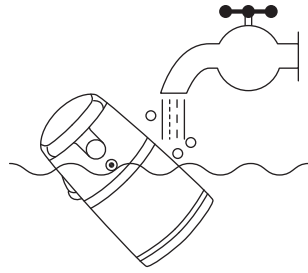

ホッパーふたの 取り付け／取り外し

ホッパーふたを取り外すときはまっすぐ上に引き上げてください。ふたを斜めに引き上げると突起を破損することがありますので十分ご注意ください。また、斜めに挿入したり、挿入が不完全だと本体が作動しませんのでご注意ください。

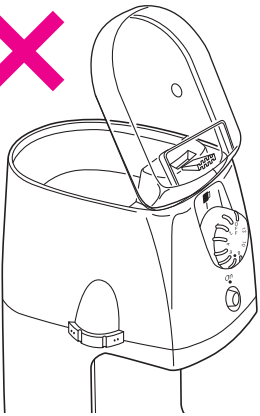

コーヒー豆以外には 使わない

この製品はコーヒー豆専用です。コーヒー豆以外(湿った豆を含む)は使用しないでください。また、生豆を使用しますと、ミル歯の破損の原因になります。

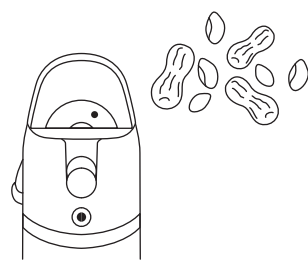

90秒以上連続使用 しない

ミルは90秒以上連続使用しないでください。モーター故障の原因になります。

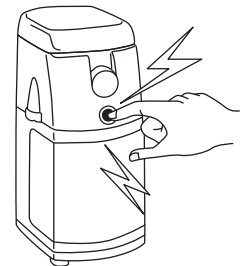

1回の使用ごとに 休ませて

たくさんのコーヒー豆を挽く際は、1回ごとに必ず5分以上休ませてからご使用ください。長時間のご使用はコーヒー豆を熱くし香りを失わせます。

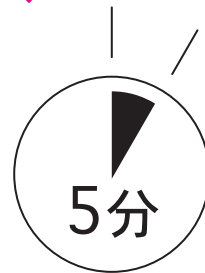

その他

万一、本体を落とした場合は杯数目盛をOFFに合わせ、差し込みプラグをコンセントから抜いて、お買い上げの販売店またはメリタジャパンまでご連絡ください。そのまま使用すると火災・感電の原因になります。

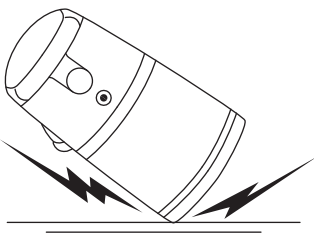

コーヒー豆を ホッパーに放置しない

ミル歯にコーヒー粉が付着し、異臭やモーター故障の原因になります。

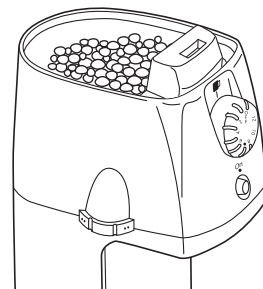

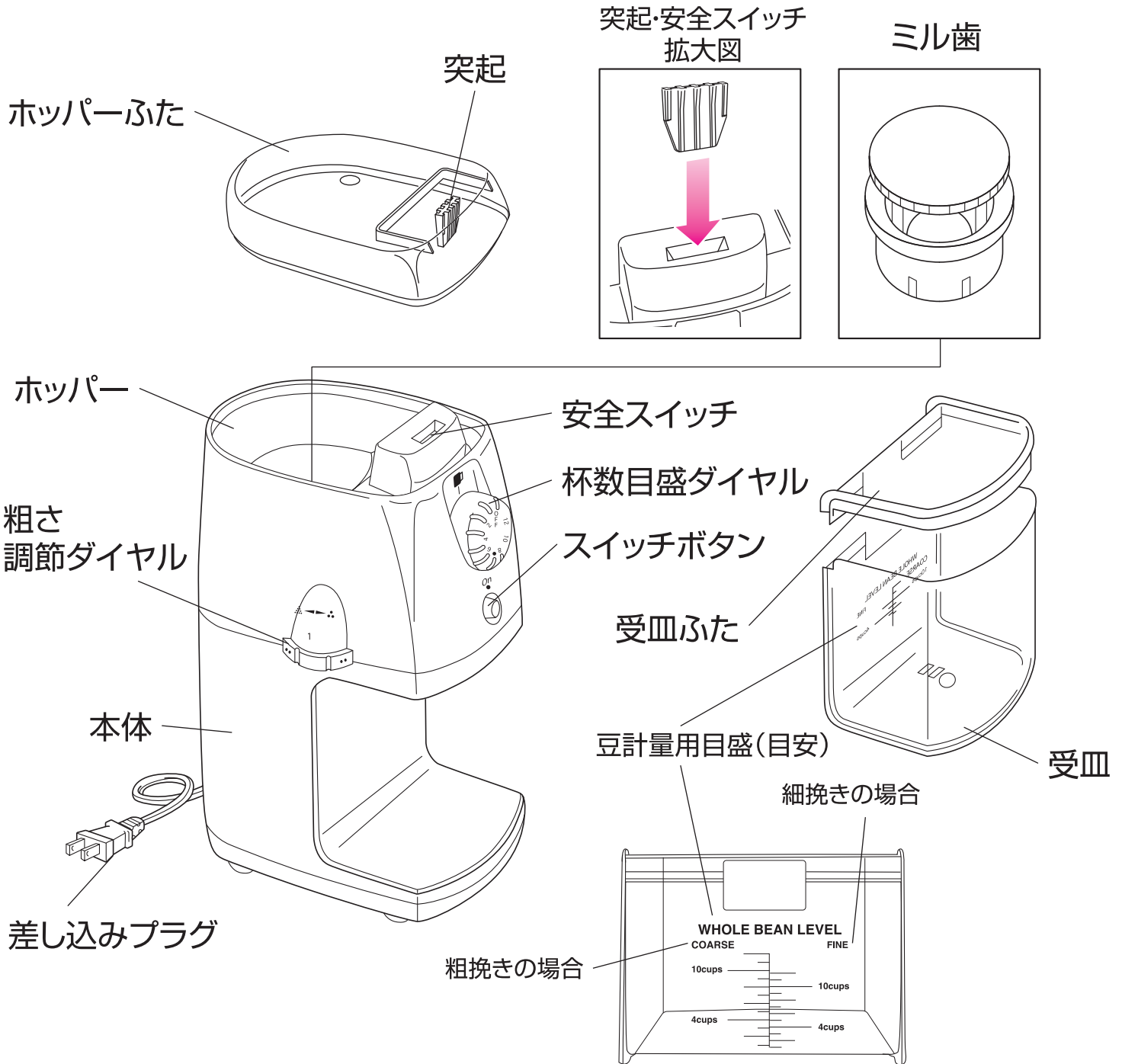

注意 杯数に対する豆量(挽く前)の目安です

仕様

メリタ電動コーヒーミルパーフェクトタッチII

形 式	うす式
電 源	AC 100V 50/60Hz
消 費 電 力	100W
定 格 時 間	90秒間

容 量	100g(1回あたり最大量)
大 き さ	113(幅)×153(奥行)×219(高さ)mm
重 量	1.1kg

※商品の仕様は改良のため予告なく変更することがあります。

初めてご使用になる際は、この「取扱説明書」をよく読み、まず乾いた柔らかな布で本品をきれいに拭いてください。

ミル歯を湿った布で拭くことやミル歯及び本体を水に浸したり、水洗いすることは絶対におやめください。

また、ミル歯で指を傷つけないようご注意ください。

ミル歯の固定

本体からホッパーふたを外し、ホッパー内にミル歯が固定されていることを確認してください。

初めてご使用になる際は、必ず確認してください。(工場出荷時には、固定されていません)

- ミル歯を取り外すときは、粗さ調節ダイヤルを指で押さえ、ミル歯の上部分を時計回り(UNLOCKの方向)にまわしてください。
- ミル歯を取り付けるときは、粗さ調節ダイヤルを指で押さえ、ミル歯の上部分を反時計回り(LOCKの方向)にまわしてしっかり固定してください。
- 水平な場所で使用してください。
- コーヒー粉が周囲に飛散することがありますので、大きな紙の上で使用する等をお勧めします。
- 本体と受皿の間にコーヒーカスなどが無いことを確認してください。すき間からコーヒー粉が飛び散ることがあります。



ホッパーふたの取り付け(安全装置について)

- 安全装置機能により、ホッパーふたを正しく取り付けないと本体が作動しない構造になっています。
- ご使用になる際はホッパーふたを次の手順で確実に取り付けてください。
 - ①ホッパーふたの突起と本体の安全スイッチを合せます。
 - ②突起を最後までまっすぐに本体内に挿入します。
 - ③ホッパーふたと本体にすき間がないか確認します。
- 斜めに挿入したり、挿入が不完全だと本体が作動しませんのでご注意ください。
- ホッパーふたを取り外すときはまっすぐ上に引き上げてください。ふたを斜めに引き上げると突起を破損することがありますので十分ご注意ください。

突起・安全スイッチ拡大図

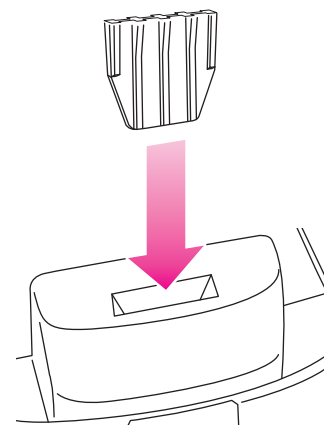

— 粗さ調節目盛 —

- コーヒーの抽出器具やお好みに応じて挽き具合の調節ができます。
- 0(粗挽き) ~ 4(細挽き)までお好みの挽き具合にダイヤルを合わせてください。
- ダイヤルを左に回すと細挽きに、右に回すと粗挽きになります。

4 · · 3 · · 2 · · 1 · · 0

細かい ←————→ 粗い

— 杯数目盛ダイヤル(タイマー) —

作動時間の目安

目盛	2	4	6	8	10	12
作動時間	約10秒	約20秒	約35秒	約50秒	約60秒	約70秒

- 杯数(目盛)に適した粉量が挽けます。
- 目盛は目安です。豆の煎り方、挽き方(粗さ)などの条件で変わりますので、お好みでダイヤルを調節してください。
- 豆がホッパー内に残ってしまう場合は再度ダイヤルを調整して、再作動してください。ただし、作動時間の合計が約90秒以上になる場合は5分間本体を休めてください。
- 通常のタイマーと異なり動作中に目盛ダイヤルは動きません。
- 全ての豆を挽き終わったらダイヤルをOFFにしてください。(豆が無い状態で運転しないでください)
- 1杯分を挽くときは目盛を2に合わせ、使用してください。

1. ホッパーにお好みの量のコーヒー豆を入れ、ふたをします。

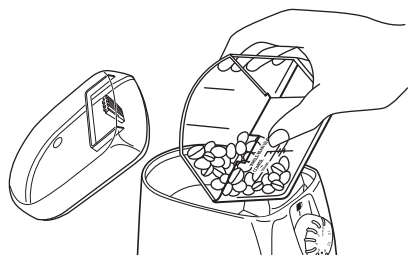

- 最大容量は100gです。
- 100gを超える量の豆を入れないでください。

2. ホッパーふたをします

突起・安全スイッチ拡大図

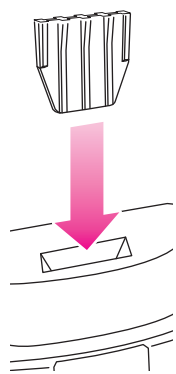

- ホッパーふたの突起を本体の安全スイッチに合わせ、まっすぐに挿入します。
- 斜めに挿入したり、挿入が不完全だと本体が作動しないことがあります。

3. 受皿に受皿ふたをして本体にセットします。

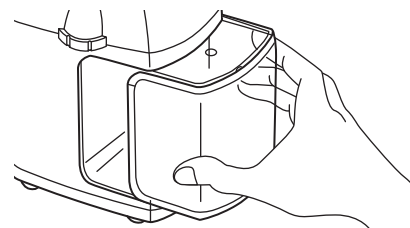

- 受皿ふたをしないとコーヒーの粉が飛び散ることがありますので、必ずふたをしてください。
- 受皿はカチッと音がするまで本体に押し込んでください。

4. 粗さ調節ダイヤルをお好みに合わせます。

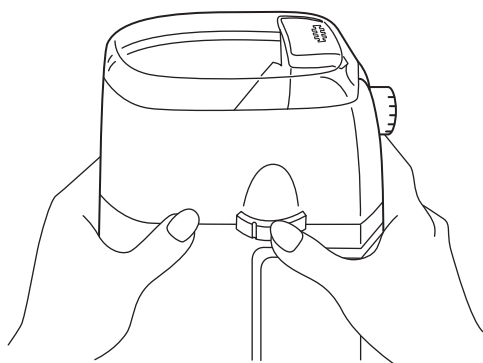

- “ご使用の前に”の「粗さ調節目盛」をご参照ください。

5. 杯数目盛を必要杯数分に合わせます。

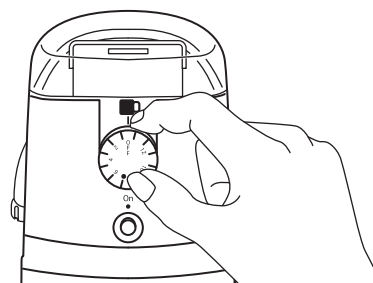

- 目盛は杯数の標準的な粉量を表しますが、あくまで目安ですのでお好みに増減してください。
- 1杯分を挽くときは2に合わせ、使用してください。
- “ご使用の前に”の「杯数目盛ダイヤル」をご参照ください。

6. 差し込みプラグをコンセントに差し込み、スイッチボタンを押します。

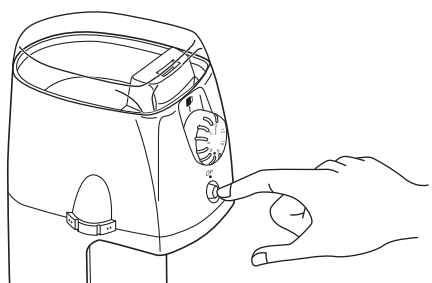

- 杯数目盛で合わせた時間だけコーヒー豆を挽き、自動的に止まります。
- 杯数目盛をOFFにし(自動でOFFに戻りません)、コンセントから差し込みプラグを抜いてください。

7. 受皿を本体から取り出します。

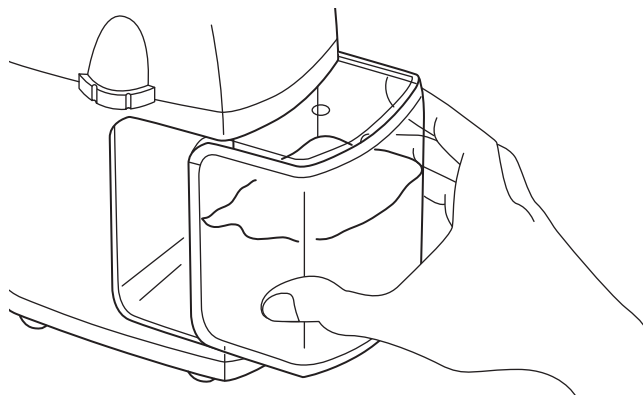

- 取り出す際、コーヒー粉がまわりに飛び散らないようにご注意ください。



注意

コーヒー豆を挽き終わったら必ず差し込みプラグをコンセントから抜いてください。

●水洗いできません

⚠ お手入れの際は必ず差し込みプラグをコンセントから抜いてください。

ミル歯のお手入れ方法

- ①** 粗さ調節ダイヤルを指で押さえ、ミル歯の上部分を時計回り (UNLOCK) にまわして取り外します。

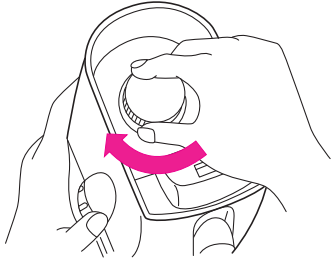

- ②** 乾いた布などでコーヒー粉をはらい、乾拭きします。
●ミル歯で指を傷つけないようご注意ください。
●ミル歯は水洗いしないでください。

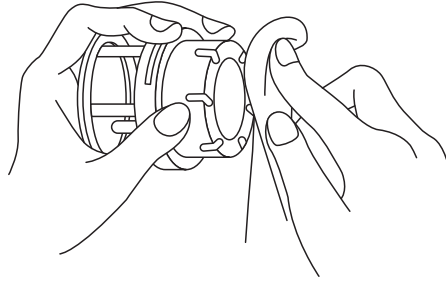

- ③** 再度粗さ調節ダイヤルを指で押さえ、ミル歯の上部分を反時計回り (LOCK) にまわして、しっかりと固定します。

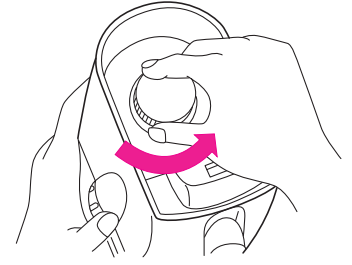

本体外側のお手入れ方法

- 乾いた布で軽く拭いてください。
- 受皿を挿入する部分にコーヒー粉が残らないよう清掃してください。
- 乾拭きで落ちない汚れは湿った布で拭き取った後、水分が残らないよう乾拭きしてください。



●水洗いできます

ホッパーふた、受皿、受皿ふたは軽く水洗いしてください。

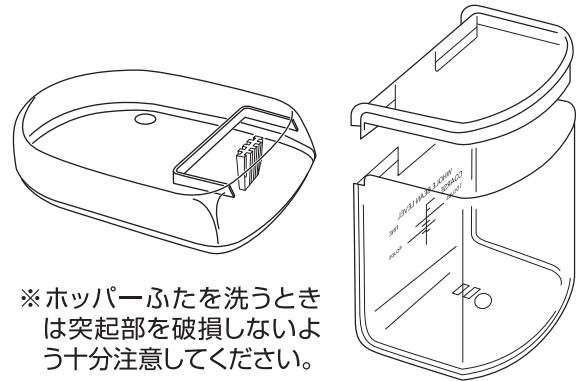

※ホッパーふたを洗うときは突起部を破損しないよう十分ご注意ください。

本体コーヒー粉噴出口のお手入れ方法

- ハケなどを使ってコーヒー粉を落としてください。
- 噴出口に粉が溜まっているとコーヒー粉が飛散することがあります。

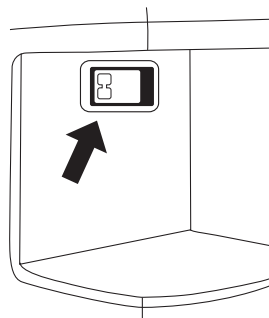

⚠ 注意 食器洗い乾燥機は使用できません。

⚠ 注意

- ⚠ 本体外側の汚れは湿った布でふきとり、水に浸したり水洗いすることは絶対におやめください。
- ⚠ お手入れの後、スイッチを入れる際にはミル歯がしっかりと本体に固定されていることをご確認ください。ミル歯がはずれた状態でスイッチを入れると下歯が回ってけがの原因となります。

- ⊖ シンナー、ベンジン、ベンゾール、ガソリンなどを使用しますと、変形、変色、変質の原因になりますのでおやめください。また、タワシ、クレンザー等を使用しますと傷や破損の原因になりますのでおやめください。
- ⊖ ミル歯で指を傷つけないようご注意ください。

① コーヒー豆はいつも新鮮な挽きたてをご使用ください。挽いてから時間のたったコーヒー粉、一度使用したコーヒー豆を使うと香りや味が損なわれます。

② コーヒー豆は高温、湿気、直射日光を嫌います。密閉容器に入れ、なるべく冷蔵庫に入れて保存してください。

③ コーヒー豆は産地により独特の味、香りがあります。お好みのブレンドでコーヒーの味と香りをお楽しみください。

④ コーヒーカップはもちろん、フィルター等抽出器具はいつも清潔なものをご使用ください。古いコーヒーかすの酸化物がさわやかな香りを損ねます。

Q & A

Q. 出来上がりにバラツキがあります。故障ですか？

A. ミル歯の構造上(うす式)多少バラツキが生じます。バラツキが大ききようならミル歯を掃除してください。掃除しても変わらないようでしたら、劣化が考えられますので、ミル歯の交換をお勧めします。販売店にご連絡ください。

Q. コーヒー粉が飛び散ることがあります。故障ですか？

A. 受皿を本体にきちんと装着していないとすき間からコーヒー粉が飛び散ることがあります。また、本体と受皿の間にコーヒー粉が付いていると飛び散ることがありますので、丁寧に掃除をしてください。

Q. 微粉が受皿に残ります。どうしてですか？

A. 受皿は樹脂製のため静電気によって微粉が付着することがあります。ハケなどで落としてお使いください。

Q. 部品が壊れてしまいました。購入できますか？

A. ホッパーふた、ミル歯、受皿セット(受皿+ふた)は、個別購入いただけます。販売店かメリタジャパンお客様相談室にお問い合わせください。

Q. スイッチを押しても動きません。故障ですか？

A. ホッパーふたの突起を本体の安全スイッチに最後までまっすぐに挿入しないと作動しません。斜めに挿入したり、挿入が不完全だと作動しませんので確認してください。

修理には専門的な知識および技術が必要です。誤った修理は、火災や感電などの危険な事故につながりますのでおやめください。「修理を依頼する前に」の表によりお調べいただいても異常があるときは、事故防止のため使用を中止し、差し込みプラグをコンセントから抜いて、お買い上げの販売店またはメリタジャパンお客様相談室にご相談ください。その際、品名とお買い上げ時期をお知らせください。

- この商品の補修用性能部品(製品の機能を維持するための必要な部品)は製造打切後、最低5年間保有しています。
- 一般家庭以外(たとえば業務用など)にお使いになったときの故障は、保証期間内でも原則として有料修理になります。
- 保証期間経過後の修理については、販売店にご相談ください。修理によって機能が維持できる場合は、お客様のご要望により有料修理いたします。そのほか詳細は保証書をご覧ください。

保証規定

- お客様の正常なご使用状態で、保証期間中(お買い上げ日より1年間)に故障した場合は、無料修理させていただきます。その際、商品と本書をご持参、ご提示のうえ、お買い上げ販売店またはメリタジャパンお客様相談室にご依頼ください。
- 次のような場合には、保証期間内でも有料修理になります。
 - 使用上の誤り、あるいは不当な改造や修理による故障および損傷。
 - お買い上げ後の移動、設置、落下、あるいは輸送による故障および損傷。
 - 火災、塩害、ガス害、異常電圧、および地震、雷、風水害、その他の天災地変などによる故障および損傷。
 - 本書のご提示がない場合。
 - 本書にお買い上げ年月日、お客様名、販売店名の記入のない場合、あるいは字句を書きかえられた場合。
- 本保証書は日本国内においてのみ有効です。
This warranty is valid only in Japan.
- ご転居の際は、事前にお買い上げの販売店にご相談ください。
- ご贈答品などで、本書に記入してあるお買い上げの販売店に修理をご依頼になれない場合には、メリタジャパンお客様相談室にお問い合わせください。

修理メモ

※この保証書は、本書に明示した期間、条件のもとにおいて無料修理をお約束するものです。したがって、この保証書によって、お客様の法律上の権利を制限するものではありませんので、保証期間経過後の修理についてご不明の場合は、お買い上げの販売店またはメリタジャパンお客様相談室にお問い合わせください。
アフターサービスと保証について、ご不明の場合はお買い上げの販売店または下記のメリタジャパンお客様相談室へご相談ください。



0570-550267

※一般電話・公衆電話からは市内通話料金でご利用いただけます。

※通話料はお客様負担となります。

[受付時間] 9:00~12:00 13:00~17:30

※土・日・祝日・年末年始は除く

®Registered trademark of a company of the Melitta Group

保証書

この商品には「保証書」が付いています。

- 保証対象は本体のみです。
- 保証書は、販売店からお渡しいたします。必ず「販売店名・お買い上げ日」などの記入事項をお確かめになり、保証書の内容をよくお読みになったうえで大切に保管してください。
- 万一、故障したときは、保証書記載内容により、保証期間内はお買い上げの販売店が取り次ぎ無料修理いたします。

電気系統の故障以外(破損など)は保証対象外です。

品名(型番)			
メリタ電動コーヒーマル パーフェクトタッチII CG-5B			
お買い上げ年月日			保証期間 本体 1年
年	月	日	
お客様	ご住所	〒 TEL ()	
	ご氏名	フリガナ	
販売店	店名 住所	★この欄に販売店によるご記入がない場合は無効となりますので必ず記入の有無と捺印をご確認ください。 TEL () (印)	

ご販売店様へお願い

保証書に必ずご購入日、貴店名、住所、電話番号をご記入のうえ、お客様にお渡しください。

メリタジャパン株式会社 〒136-0071
東京都江東区亀戸2-26-10

- この保証書にご記入いただいたお客様の住所・氏名などの個人情報は、保証期間内の修理やその後のアフターサービスに利用させていただく目的から記録に残す場合がありますのでご了承ください。
- 修理や配送を当社から協力会社に委託する場合、法令に基づく義務の履行または権限の行使のために必要な場合、その他正当な理由がある場合を除き、当社以外の第三者に個人情報を開示・提供することはありません。